

TEVION®

I/30/03

TEVION®

Schnurloses in Komfort-Ausstattung
DECT-Telefon
mit zusätzlichem Multilink-Set



BEDIENUNGSANLEITUNG

Model MD 5909 **CE 0700**

SICHERHEITSHINWEIS

Der Aufstellungsort hat entscheidenden Einfluss auf einen einwandfreien Betrieb des Telefons.

Stellen Sie das schnurlose Telefon nicht in der Nähe von Radiogeräten, TV-Geräten, Personalcomputern, Mikrowellen usw. auf, da die Verbindungsqualität nachteilig beeinflusst werden kann.

Große Metallgegenstände in der Nähe der Basisstation können die Reichweite des Telefons ebenfalls verringern.

Vermeiden Sie übermäßige Belastungen durch Rauch, Staub, Erschütterung, Chemikalien, Feuchtigkeit, Hitze oder direkte Sonneneinstrahlung.

Schließen Sie das Gerät an eine gut erreichbare Netzsteckdose 230V ~ 50Hz in der Nähe des Gerätes an.

Verwenden Sie ausschließlich den mitgelieferten Netzadapter. Versuchen Sie nie, den Netzadapter an andere Buchsen anzuschließen, da sonst Schäden verursacht werden können.

Verwenden Sie nur Ni-Mh Akkus 1,2V 750mAh Typ R03 / LR03 / AAA . Achten Sie auf die richtige Polarität beim Einlegen.

Es dürfen auf keinen Fall nicht wiederaufladbare Batterien eingesetzt werden.

Verpackungen und Packhilfsmittel sind recyclingfähig und sollten grundsätzlich der Wiederverwertung zugeführt werden, wenn Sie nicht mehr benötigt werden. Verpackungsmaterialien, wie z.B. Folienbeutel, gehören nicht in Kinderhände.

Alte bzw. defekte Akkus gehören nicht in den Hausmüll!
Diese können bei der Sammelstelle für Altbatterien bzw. Sondermüll abgegeben werden. Bitte informieren Sie sich bei Ihrer Gemeinde.



Vor dem Versand oder bei längerfristiger Außerbetriebnahme des Gerätes immer den Akku entfernen. Zum Versand möglichst die Originalverpackung verwenden.

Dieses schnurlose Telefon arbeitet mit einer Sendeleistung von maximal 100 mW. Diese geringe Sendeleistung schließt eine gesundheitliche Gefährdung nach dem derzeitigen Stand der Forschung und Technik aus. (Quelle: BfS - Bundesamt für Strahlenschutz)

MENÜSTRUKTUR

1. TEL - BUCH	SPEICHER	ÄNDERN	LÖSCHEN	LÖLISTE
	Name ↓ Nummer ↓ Speichern	Auswahl ↓ Name ändern ↓ Nummer ändern	Auswahl ↓ Name löschen ↓ Nummer löschen	OK ↓ Bestätigen ↓ OK

Drücken ↓

2. MOBILTL	LAUTST	LÖ ANRLI	EXT-RUF	INT-RUF	MT NAME	TÖNE	TIMER	AUTOANTW
	6 verschiedene Lautstärken ↓ OK ↓ OK	10 Melodien wählbar	10 Melodien wählbar	Display Name eingeben	Tastenton EIN / AUS ↓ Bestätigungston EIN / AUS ↓ Akkuwahnton EIN / AUS ↓ Reichweiterton EIN / AUS	Gesprächsdauer-Anzeige EIN/AUS	Automatische Anrufannahme beim entnehmen des Hörers aus der Basisstation oder Ladeschule.	

Drücken ↓

3. BASIS	UNGESCH	UNGESCH	UNGESCH	PINGESCH
	6 verschiedene Lautstärke	10 Melodien wählbar	Vorrang ↓ EIN / AUS / Auswahl ↓ Basis / Telefon 1-5 ↓ Anzahl der Rufsignale	Pin eingeben 0000 ↓ OK

Drücken ↓

WAHLSPER	PIN CODE	NSTANL	LÖSCH MT	NETZVORW	WAHLVERF	RÜCKSETZ
MT 1-5 ↓ Aus / Intern / Lokal / National / Bereich	Neuer PIN ↓ Wiederholen neuer PIN ↓ OK	Natanzl 1 / Natanzl 2 / Pause ↓ Vorwahl / Vorwahl / 1Sek, 3Sek, 5Sek.	MT 1-5 auswählen ↓ OK	Vorwahl ↓ Nummer eingeben ↓ OK	MFV ↓ Impuls ↓ OK	OK ↓ OK

4. BAS WAHL
OK ↓ BS 1-4 ↓ OK

Drücken ↓

5. RAUMÜBWA
Ein / Aus ↓ OK ↓ RAUMÜBWA blinkt

Drücken ↓

6. TAST AUS
Aus / Ein ↓ OK

Drücken ↓

Drücken ↓

7. ANMELDEN
BS 1-4 ↓ Pin (0000) ↓ Suche BS ?

Drücken ↓

8. SPRACHE
OK ↓ Englisch / Deutsch ↓ OK

Drücken ↓

9. AB EINST	ANZ RUF	SOS CODE	FILTER
PIN CODE ↓ PIN (000) ↓ Neue PIN (***) ↓ Wiederh (***)	Standard, Anz Rufe 2-7	PIN	AUS, Mfhr, Alle, ↓ Filter1, Filter2

GARANTIEBEDINGUNGEN

Model: MD 5909

EAN: 2313 6915



Liebe Kundin, lieber Kunde, unsere TEVION Produkte unterliegen einer strengen Qualitäts-Endkontrolle. Sollte dieses Gerät wider Erwarten nicht einwandfrei funktionieren, so wenden Sie sich einfach an die auf Ihrer Garantiekarte aufgeführte, für Sie zuständige Service-Niederlassung.

Beachten Sie bitte folgendes:

Die Garantiezeit beträgt drei Jahre und beginnt am Tag des Kaufs. Bitte bewahren Sie den Kassenbon als Nachweis für den Kauf auf. Bewahren Sie bitte auch die ausgefüllte Garantiekarte auf. Die Garantieleistung gilt nur für Material-oder Fabrikationsfehler, nicht aber für Beschädigungen an zerbrechlichen Teilen, z.B. am Gehäuse.

Während der Garantiezeit können defekte Telefone unfrei an die unten stehende Serviceadresse gesandt werden. Sie erhalten dann ein neues oder repariertes Gerät kostenlos zurück. Nach Ablauf der Garantiezeit haben Sie ebenfalls die Möglichkeit, das defekte Gerät zwecks Reparatur an die unten stehende Adresse zu senden. Nach Ablauf der Garantie anfallende Reparaturen sind kostenpflichtig.

Bei mißbräuchlicher und unsachgemäßer Behandlung, Gewaltanwendung und bei Eingriffen, die nicht von unserer autorisierten Service-Niederlassung vorgenommen wurden, erlischt die Garantie.

Bei Problemen mit Ihrem Gerät stehen wir Ihnen auch gerne telefonisch zur Verfügung.

Ihre gesetzlichen Rechte sind durch diese Garantie nicht eingeschränkt.

MEDION®

MTC Medion Technologie Center
Freiherr-vom-Stein-Str. 131 • D-45467 Mülheim/Ruhr
Telefon: 01805/633 633 • Telefax: 01805/665 566
(0,12 €/Minute im Festnetz der Dt. Telekom)

<http://www.medion.com>

INHALTSVERZEICHNIS

SICHERHEITSHINWEISE.....	2
MENÜSTRUKTUR.....	3
INHALTSVERZEICHNIS.....	5
WAS IST DECT?.....	6
BESCHREIBUNG	
MOBILTEIL.....	7
FUNKTIONSTASTEN DES ANRUFBEANTWORTERS	7
DISPLAY	8
BASISSTATION	8
VORBEREITUNG	
AUSPACKEN, AUFSTELLEN UND ANSCHLIESSEN	9
HEADSET (KOPFHÖRER-/ MIKROFONANSCHLUSS)	9
MOBILTEIL EIN- UND AUSSCHALTEN	9
LADEZUSTANDSANZEIGE	10
BEDIENUNG	
SIE WOLLEN ANRUFEN	10
SIE WERDEN ANGERUFEN	11
FREISPRECHEN	11
WAHLWIEDERHOLUNG	11
INTERNGESPRÄCHE (INTERCOM)	12
WEITERVERBINDUNG UND KONFERENZ	12
TELEFONBUCH	13
EINSTELLUNGEN DES MOBILTEILS	
RUFTONLAUTSTÄRKE UND RUFTONMELODIE DES MOBILTEILS	16
DIE HÖRERLAUTSTÄRKE VERÄNDRN	17
DEM MOBILTEIL EINEN NAMEN GEBEN	17
SIGNAL- UND WARNTÖNE EIN- ODER AUSSCHALTEN	18
GESPRÄCHSZEITANZEIGE	20
AUTOMATISCHE ANRUFANNAHME	20
ANRUFERLISTE	21
TASTENSPERRE	22
MENÜSPRACHE EINSTELLEN	22
EINSTELLUNGEN DER BASISSTATION	
RUFTONLAUTSTÄRKE UND RUFTONMELODIE DER BASISSTATION	23
VORRANG	24
WAHLSPERRE	25
NEBENSTELLENANLAGE	26
RESET	27
MULTILINK	
WAHL UND ANMELDEN AN DER BASISSTATION	28
FLASHZEIT	28
WAHLVERFAHREN ÄNDERN	29
PIN-CODE ÄNDERN	29
ANRUFBEANTWORTER	
BEDIENUNG	30
NACHRICHTEN	32
MEMO	32
LÖSCHEN	33
SONDERFUNKTIONEN	
RAUMÜBERWACHUNG, BABYFON	34
TECHNISCHE DATEN	35
KONFORMITÄTSINFORMATION	35
STICHWORTVERZEICHNIS	36
FEHLERBESEITIGUNG	39
PERSÖNLICHE NOTIZEN	40

WAS IST DECT?

DECT (Digital European Cordless Telecommunication) ist der Standard für schnurlose digitale Telefone und schnurlose Telekommunikationsanlagen, der von der europäischen Standardisierungsbehörde ETSI definiert wurde. Heutzutage ist DECT hauptsächlich für Schnurlostelefone im Privatbereich in Gebrauch, obwohl DECT sehr viel mehr kann.

GESCHICHTE

Im Jahre 1988 stand das neugegründete European Telecommunications Standards Institute (ETSI) vor der Aufgabe, einen europäischen Standard für digitale Schnurlostelefone zu definieren. Es gab bereits einen britischen (CT2) und einen schwedischen Standard (CT3), doch die ETSI entschied sich zur Schaffung eines komplett neuen Standards, der viel weiter gehen sollte. Die Geburtsstunde von DECT.

Im Juni 1991 gingen die wichtigsten Teile des Standards in die Phase der öffentlichen Kommentierung und bereits 1992 gab es die ersten DECT-Geräte im Handel.

Einen weiteren Schub bekam DECT 1994 durch die Definition des Generic Access Protocol (GAP), das es ermöglichte, dass Geräte verschiedener Hersteller miteinander kombiniert werden konnten. Heutzutage sind alle DECT-Geräte GAP-kompatibel.

Die Arbeit an DECT geht dabei immer weiter. Ständig werden neue Erweiterungen bei der ETSI definiert.

ARCHITEKTUR

DECT beschreibt ein Mobilfunksystem, dessen fester Teil (FP = Fixed Part) aus einer oder mehreren Basisstationen (RFP = Radio Fixed Part) besteht. Das Gegenüber hierzu ist die Mobilstation (PP = Portable Part). Es ist möglich, mehrere PPs zu verwenden, also z.B. mehrere Schnurlostelefone innerhalb einer Wohnung oder eines Büro.

Es ist auch möglich, mehrere RFPs im FP zu verwenden, so dass eine größere Fläche (Gebäudekomplex) versorgt werden kann, oder mehr Gespräche gleichzeitig geführt werden können. Die RFPs werden dann durch einen FPC (Fixed Part Controller) gesteuert.

VERBREITUNG

DECT wurde als europäischer Standard für Schnurlostelefone definiert. Inzwischen hat sich die Welt geändert: Neben Sprache werden heutzutage auch zunehmend Daten übertragen, sowohl im Bürobereich als auch zu Hause.

Gleichzeitig trat DECT aber auch seinen Siegeszug rund um die Welt an: nicht nur in Europa, sondern auch auf anderen Kontinenten wurde DECT aufgrund seiner Universalität akzeptiert. Die Regulierungsbehörden von Australien, Hongkong, China und den USA (unter dem Namen PWT) standardisierten DECT für Ihre Gebiete, teilweise in anderen Frequenzbereichen. Inzwischen sind DECT-Varianten in über 100 Ländern im Einsatz.

MOBILTEIL

1. Display
2. Lösch- / Ausgang- / Stummschaltetaste
3. Telefonbuch
4. OK-Taste / Ein- und Ausschalten / Anrufbeantworter
5. HEADSET-Anschluss (Kopfhörer-, Mikrofonanschluss)
6. Freisprechtaste
7. Scroll aufwärts
8. Scroll abwärts
9. Gesprächstaste
10. Nummerntasten
11. Sterntaste
12. Rautetaste
13. R-Taste
14. INTERCOM (Interngesprächstaste)
15. Wahlwiederholung

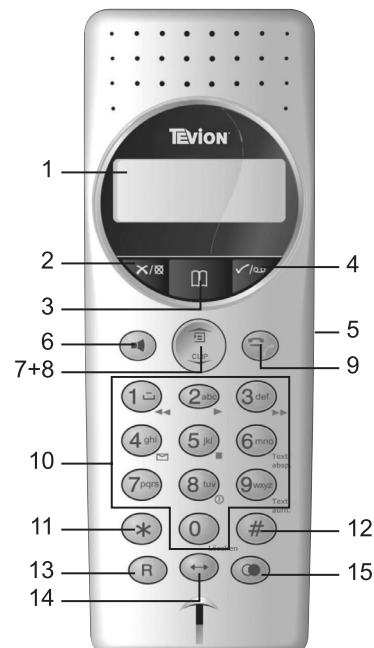

FUNKTIONSTASTEN DES ANRUFBEANTWORTES

- | | |
|-----------|----------------|
| Ziffer 1. | ◀◀ |
| Ziffer 2. | ▶ |
| Ziffer 3. | ▶▶ |
| Ziffer 4. | ✉ |
| Ziffer 5. | ■ |
| Ziffer 6. | Text abspielen |
| Ziffer 8. | ⓪ |
| Ziffer 9. | Text aufnehmen |
| Ziffer 0. | Löschen |



DISPLAY

1. Scroll links
2. Akkuanzeige
3. Gesprächsanzeige
4. Externgespräch
5. Interngespräch
6. Anruferliste
7. Tastensperre
8. Nachricht
9. Menü
10. Telefonbuch
11. Rufton aus
12. Tonstummschaltung
13. Empfangsanzeige
14. Scroll rechts
15. Alphanumerische Anzeige
16. Scroll aufwärts
17. Scroll abwärts

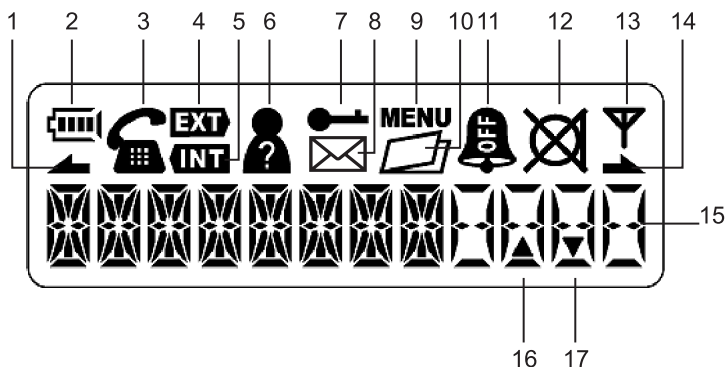

BASISSTATION

18. Klingelanzeige
19. Höreranzeige / Anruferanzeige
20. PAGE-Taste
21. Netzteilanschluss
22. Telefonleitungsanschluss

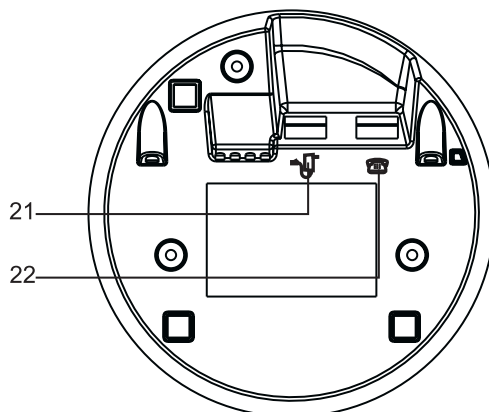
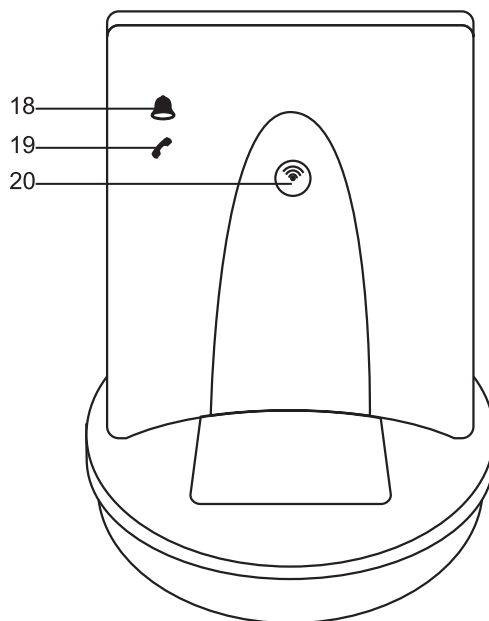

AUSPACKEN, AUFSTELLEN UND ANSCHLIESSEN

Vergewissern Sie sich beim Auspacken, dass folgende Teile mitgeliefert wurden:

- Basisstation
- Externe Ladeschale mit Netzteil
- 2 Mobilteile
- Netzteil
- Telefonanschlusskabel TAE-F
- 2 x 2x Ni-Mh Akkus 1,2V 750mAh Typ R03 / LR03 / AAA
- Bedienungsanleitung

Verbinden Sie das Stromversorgungskabel des Netzteils mit der Buchse auf der Unterseite der Basisstation. Dann schließen Sie das Telefonanschlusskabel an die TAE-F-Buchse des Netzbetreibers (z.B. Telekom) und der Buchse der Basisstation an. Erst danach stecken Sie das Netzteil, in eine frei zugängliche, gut erreichbare Steckdose in der Nähe der Einrichtung, ein.

Öffnen Sie das Akkufach und legen Sie die mitgelieferten Akkus jeweils in das Mobilteil ein. Achten Sie auf die richtige Position und Polarität. Schließen Sie das Akkufach und stellen Sie ein Mobilteil in die Basisstation und das andere in die externe Ladeschale, damit die Akkus geladen werden können. Die Akkuanzeige im Hörer beginnt zu pulsieren. Vor dem ersten Telefongespräch sollten Sie die Akkus mindestens 16 Stunden laden, damit ein einwandfreier Betrieb möglich ist. Eine Ladeautomatik verhindert eine Überladung bzw. Beschädigung der Akkus.

ACHTUNG! Legen Sie auf keinen Fall nicht wiederaufladbare Batterien ein!

HEADSET / KOPFHÖRER- / MIKROFONANSCHLUSS (nicht im Lieferumfang)

Sie können das Mobilteil mit einem handelsüblichen HEADSET (Kopfhörer-/Mikrofonanschluss) für DECT-Telefone mit einem 2,5mm Klinkenstecker benutzen.

Während des Telefongesprächs mit dem eingesteckten HEADSET können Sie mittels der (▲) und (▼) Tasten die Hörerlautstärke ändern/einstellen.

DAS MOBILTEIL EIN- UND AUSSCHALTEN

Um das Mobilteil einzuschalten, drücken Sie die **(OK)**-Taste für ca. 3 Sekunden. Das Mobilteil sucht die Basisstation. Es meldet sich automatisch an der Basisstation an, dieser Vorgang wird mit einem Signalton angezeigt. Das Telefon ist dann betriebsbereit.

Um das Mobilteil auszuschalten, drücken Sie die **(OK)**-Taste für ca. 3 Sekunden.

Bei ausgeschaltetem Mobilteil kann kein Gespräch entgegengenommen oder geführt werden. Die Betriebsbereitschaft (**Stand By**) des Mobilteils beträgt bei Zimmertemperatur und voll geladenen Akkus ca. 200 Stunden. Es können bis zu 15 Stunden Dauer-gespräche geführt werden.

LADEZUSTANDSANZEIGE

Den Ladezustand der Akkus erkennen Sie an dem Akkusymbol im Mobilteildisplay. Ein Signalton zeigt eine kritische Marke an, bei der Sie das Mobilteil wieder in die Ladestation legen sollten. Sonst kann die Verbindung unterbrochen werden. Die Akkus brauchen am Anfang mehrere Ladezyklen um die volle Leistung sowie eine korrekte Ladezustandsanzeige zu erreichen.



Jeder Vorgang kann durch Drücken der Taste (☒) für länger als 1 Sekunde abgebrochen werden. Drücken Sie die Taste (☒) ca. 3 Sekunden lang um ein aufgerufenes Menü zu verlassen.

SIE WOLLEN ANRUFEN

Nehmen Sie das Mobilteil zur Hand. Mit den Nummerntasten (**0 - 9**) können Sie die gewünschte Rufnummer eingeben. Drücken Sie (☎) Taste. Die Rufnummer wird gewählt und das Gespräch kann geführt werden. Das Symbol [Gespräch], das Symbol [EXT] und die gewählte Nummer erscheinen im Display.

Zum Beenden des Gespräches drücken Sie erneut die (☎) Taste oder stellen das Mobilteil in die Ladeschale zurück. Die Verbindung wird abgebrochen.

Bevor Sie die (☎) Taste drücken, können Sie die eingegebene Rufnummer noch ändern. Jedes Drücken der (☒) Taste löscht die letzte Zahl. Um die gesamte Rufnummer zu löschen, drücken Sie einfach die (☒) Taste länger als 1 Sekunde.

1. Rufnummer mit den (**0 - 9**) Tasten wählen.
2. (☎) Taste drücken
 - [Gespräch][EXT][Nummer]
3. Gespräch führen

Sie wollen jemanden anrufen, den Sie im Telefonbuch (Seite 13 ff) abgespeichert haben, dann gehen Sie wie folgt vor:

1. Drücken Sie die (☐) Taste.
2. Wählen Sie mit den (▲) und (▼) Tasten Ihren Gesprächspartner.
3. (☎) Taste drücken, die Nummer wird nun gewählt.
4. Zum Beenden des Gesprächs drücken Sie die (☎) Taste.

SIE WERDEN ANGERUFEN

Am Mobilteil und an der Basisstation ertönt die eingestellte Rufmelodie und die [EXT] Anzeige im Display blinkt. Nehmen Sie das Mobilteil von der Ladeschale oder drücken Sie bei entnommenem Mobilteil die (📞) Taste. Das Telefongespräch kann geführt werden. Das (📞) an der Basisstation und das Symbol [Gespräch] im Display leuchten. Zum Beenden des Gesprächs drücken Sie die (📞) Taste oder stellen Sie das Mobilteil in die Basisstation zurück.

1. (📞) Taste drücken
 - [Gespräch][EXT]
2. Gespräch führen
3. Zum Beenden des Gesprächs drücken Sie (📞) Taste.

FREISPRECHEN

Beim Freisprechen können Sie das Mobilteil aus der Hand legen. Das Gespräch wird per Lautsprecher übertragen. Am Mobilteil und an der Basisstation ertönt die eingestellte Rufmelodie und die [EXT] Anzeige im Display blinkt. Nehmen Sie das Mobilteil von der Ladeschale oder drücken Sie die (📞) Taste. Sie können jetzt frei sprechen. Das Hörsymbol an der Basisstation und das Symbol [Gespräch] im Display leuchten. Durch nochmaliges Drücken der (📞) Taste schalten Sie den Lautsprecher wieder aus. Sie können das Gespräch normal weiterführen. Zum Beenden des Gesprächs drücken Sie die (📞) Taste oder stellen Sie das Mobilteil in die Basisstation zurück.

1. (📞) Taste drücken
 - [Gespräch][EXT]
2. Gespräch führen
3. Zum Beenden des Gesprächs drücken Sie (📞) Taste.

Während des Telefongesprächs mittels der Freisprechfunktion können Sie mit den (▲) und (▼) Tasten die Lautstärke ändern/einstellen.

WAHLWIEDERHOLUNG

Das Telefon speichert die 10 zuletzt gewählten Rufnummern. Wenn Sie die zuletzt gewählte Rufnummer anwählen möchten, betätigen Sie die (📞) Taste. Die Rufnummer erscheint auf dem Display. Mit den (▲) und (▼) Tasten, können Sie die gewünschte Rufnummer auswählen. Drücken Sie die (📞) Taste und die Rufnummer wird gewählt.

1. (📞) Taste drücken
 - [Nummer]
2. mit den (▲) und (▼) Tasten die Rufnummer auswählen
3. (📞) Taste drücken
 - [Gespräch][EXT][Nummer]
4. Gespräch führen
5. Zum Beenden des Gesprächs drücken Sie (📞) Taste.

INTERNGESPRÄCHE (INTERCOM)

Sie wollen ein internes Gespräch mit einem anderen an der Basisstation angemeldeten Mobilteil führen. Nehmen Sie das Mobilteil von der Basisstation. Drücken Sie die (↔) Taste, wählen Sie die Nummer des anderen Mobilteils. Im Display erscheinen das Symbol [Gespräch] und das Symbol [INT]. Die Verbindung wird aufgebaut. Drücken Sie die (📞) Taste, um das Gespräch zu beenden.

Die beiden mitgelieferten Mobilteile haben die voreingestellten Mobilteilnummern 1 und 2. Sie können drei weitere GAP-kompatible Mobilteile an die Basisstation anschließen. Gespräche zwischen den Mobilteilen sind Interngespräche.

Sie wollen mit Mobilteil 1 ein anderes angemeldetes Mobilteil anrufen

1. (↔) Taste drücken
 - [Gespräch][INT]
2. Mobilteilnummer mit den Nummertasten (3, 4, 5) wählen.
 - angewähltes Mobilteil klingelt
3. Gespräch führen
4. Zum Beenden des Gesprächs drücken Sie die (📞) Taste.

WEITERVERBINDEN UND KONFERENZ

Sie wurden angerufen und wollen das Gespräch an ein anderes angemeldetes Mobilteil weiterverbinden:

1. Während des Telefongesprächs drücken Sie die (↔) Taste.
2. Die Mobilteilnummer mit den Nummertasten (2, 3, 4, 5) wählen.
 - Das Externe Gespräch wird geparkt und das angewählte Mobilteil klingelt.
 - Das Parken des Gesprächs wird durch einen Signalton im Hörer signalisiert.
3. Mit der (📞) Taste des zweiten Mobilteils das Gespräch annehmen.
4. Beenden Sie mit der (📞) Taste des ersten Mobilteil das Gespräch.
Dieses wird mit dem zweiten Mobilteil weitergeführt.
5. Zum Beenden des Gesprächs drücken Sie die (📞) Taste.

Sie können aber auch eine Konferenz zwischen zwei internen und einem externen Anrufer führen:

1. Während des Telefongesprächs drücken Sie die (↔) Taste.
2. Nun wählen Sie die Mobilteilnummer mit den Nummertasten (2, 3, 4, 5).
 - Das Externe Gespräch wird geparkt und das angewählte Mobilteil klingelt.
3. Mit der (📞) Taste des zweiten Mobilteils das Gespräch annehmen.
4. Leiten Sie mit der (#) Taste des ersten Mobilteils die Konferenz ein.
5. Zum Beenden des Gesprächs drücken Sie die (📞) Taste.

TELEFONBUCH

Es ist möglich, bis zu 40 Einträge (Name und Rufnummer), im Telefonbuch zu speichern. Sie können einzelne Einträge im Telefonbuch ändern, löschen und/oder die komplette Liste löschen.

SPEICHERN

1. (**▲**)Taste drücken
 - [TEL--BUCH]
2. (**OK**) Taste drücken
 - [SPEICHER]
3. (**OK**) Taste drücken
 - [NAME]
4. Geben Sie jetzt den Namen mit den Nummerntasten (**0 - 9**) ein. Jeder Druck einer Nummerntaste steht für einen Buchstaben oder eine Zahl.

Beispiel:

TELEFON	T	-	(8) einmal drücken
	E	-	(3) zweimal drücken
	L	-	(5) dreimal drücken
	E	-	(3) zweimal drücken
	F	-	(3) dreimal drücken
	O	-	(6) dreimal drücken
	N	-	(6) zweimal drücken

Zuordnung der Buchstaben und Zahlen auf der Tastatur

1 – Leerstelle, -, 1	2 – A, B, C, 2	3 – D, E, F, 3
4 – G, H, I, 4	5 – J, K, L, 5	6 – M, N, O, 6
7 – P, Q, R, S, 7	8 – T, U, V, 8	9 – W, X, Y, Z, 9
*	0 – 0	#

5. Zum Speichern des Namens die (**OK**) Taste drücken.
 - Signalton bestätigt die Änderung
 - [NUMMER]
6. Geben Sie jetzt die Nummer mit den Nummerntasten (**0 - 9**) ein.
7. Zum Speichern der Nummer die (**OK**) Taste drücken.
 - Signalton bestätigt die Änderung
 - [SPEICHER]
8. (**⏏**) Taste ca. 3 Sekunden lang drücken, um das Menü zu verlassen.

ÄNDERN

1. (▲) Taste drücken
 - [TEL--BUCH]
2. (OK) Taste drücken
 - [SPEICHER]
3. (▼) Taste drücken
 - [ÄNDERN]
4. (OK) Taste drücken
 - [NAME]
5. (▼) Taste drücken

Wählen Sie den zu ändernden Namen mit der zugehörigen Rufnummer aus.
6. (OK) Taste drücken
 - [NAME] Cursor hinter dem Namen blinkt.

Mit der (⌫) Taste können Sie den Buchstaben vor dem Cursor löschen und mit den Nummerntasten (0 - 9) neu eingeben.
oder
mit einem Druck der (OK) Taste können Sie nur die zugehörige Rufnummer ändern. Mit der (⌫) Taste löschen Sie die alte Rufnummer und mit den Nummerntasten (0 - 9) geben Sie die neue Rufnummer ein.
7. (OK) Taste drücken
 - Signalton bestätigt die Änderung
 - [ÄNDERN]
8. (⌫) Taste ca. 3 Sekunden lang drücken, um das Menü zu verlassen.

LÖSCHEN

1. (▲) Taste drücken
 - [TEL--BUCH]
2. (OK) Taste drücken
 - [SPEICHER]
3. (▼) Taste zweimal drücken
 - [LÖSCHEN]
4. (OK) Taste drücken
 - [NAME]
5. (▼) Taste drücken

Wählen Sie den zu löschenden Namen mit der zugehörigen Rufnummer aus.
6. (OK) Taste drücken
 - [NUMMER]
7. (OK) Taste drücken
 - [BESTÄTIG]
8. (OK) Taste drücken
 - Signalton bestätigt die Änderung
 - [LÖSCHEN]
9. (⌫) Taste ca. 3 Sekunden lang drücken, um das Menü zu verlassen.

RUFTONLAUTSTÄRKE DES MOBILTEILS

Sie können die Ruftonlautstärke des Mobilteils ändern.

1. (▲) Taste drücken
 - [TEL--BUCH]
2. (▼) Taste drücken
 - [MOBILTL]
3. (OK) Taste drücken
 - [LAUTST]
4. (OK) Taste drücken

Jetzt können Sie die Ruftonlautstärke in 5 Stufen einstellen oder bei der Anzeige [TON AUS] ganz abstellen.

5. (OK) Taste drücken
 - [LAUTST]
6. (⌘) Taste ca. 3 Sekunden lang drücken, um das Menü zu verlassen.

RUFTONMELODIE DES MOBILTEILS

Sie können die Ruftonmelodie des Mobilteils für Externgespräche und Interngespräche getrennt ändern.

EXTERN

1. (▲) Taste drücken
 - [TEL--BUCH]
2. (▼) Taste drücken
 - [MOBILTL]
3. (OK) Taste drücken
 - [LAUTST]
4. (▼) Taste zweimal drücken
 - [EXT--RUF]
5. (OK) Taste drücken

Jetzt können Sie die zwischen 10 verschiedenen Ruftonmelodien auswählen.

6. (OK) Taste drücken
 - [MELODIE]
7. (⌘) Taste ca. 3 Sekunden lang drücken, um das Menü zu verlassen.

INTERN

1. (▲) Taste drücken
 - [TEL--BUCH]
2. (▼) Taste drücken
 - [MOBILTL]
3. (OK) Taste drücken
 - [LAUTST]
4. (▼) Taste dreimal drücken
 - [INT--RUF]
5. (OK) Taste drücken

Jetzt können Sie die zwischen 10 verschiedenen Ruftonmelodien auswählen.

6. (OK) Taste drücken
 - [MELODIE]
7. (⌘) Taste ca. 3 Sekunden lang drücken, um das Menü zu verlassen.

DIE HÖRERLAUTSTÄRKE VERÄNDERN

Sie können während des Telefongesprächs die Hörerlautstärke zwischen Stufe 1 und Stufe 5 durch drücken der (▲) Taste, beziehungsweise durch drücken der (▼) Taste verändern.

DEM MOBILTEIL EINEN NAMEN GEBEN

Sie können Ihrem Mobilteil einen Namen geben der im Display erscheint.

1. (▲) Taste drücken
 - [TEL--BUCH]
2. (▼) Taste einmal drücken
 - [MOBILTL]
3. (OK) Taste drücken
 - [LAUTST]
4. (▼) Taste viermal drücken
 - [MT NAME]
5. (OK) Taste drücken

Sie können jetzt mit den Nummerntasten <0 - 9> dem Mobilteil einem Namen geben. Jeder Druck einer Nummerntaste steht für einen Buchstaben oder eine Zahl.

Beispiel:

TELEFON	T	-	(8) einmal drücken
	E	-	(3) zweimal drücken
	L	-	(5) dreimal drücken
	E	-	(3) zweimal drücken
	F	-	(3) dreimal drücken
	O	-	(6) dreimal drücken
	N	-	(6) zweimal drücken

Zuordnung der Buchstaben und Zahlen auf der Tastatur

1 – Leerstelle, -, 1	2 – A, B, C, 2	3 – D, E, F, 3
4 – G, H, I, 4	5 – J, K, L, 5	6 – M, N, O, 6
7 – P, Q, R, S, 7	8 – T, U, V, 8	9 – W, X, Y, Z, 9
*	0 – 0	#

Im Display erscheint der eingegebene Name.

! Die (⌫) Taste benutzen Sie um falsche Buchstaben zu löschen.

6. (OK) Taste drücken
 - [MT NAME]
7. (⌫) Taste ca. 3 Sekunden lang drücken, um das Menü zu verlassen.

SIGNAL- UND WARNTÖNE EIN- ODER AUSSCHALTEN

Sie können beim Mobilteil die Töne für die Tasten, das Bestätigungssignal, die Akkuleerstandswarnanzeige und die Feldstärkenwarnanzeige ein- und ausschalten.

TASTENTÖNE

1. (▲) Taste drücken
 - [TEL--BUCH]
2. (▼) Taste drücken
 - [MOBILTL]
3. (OK) Taste drücken
 - [LAUTST]
4. (▼) Taste fünfmal drücken
 - [TÖNE]
5. (OK) Taste drücken
 - [TASTE]
6. (OK) Taste drücken
 - [EIN]
7. (▲) Taste drücken
 - [AUS]
8. (OK) Taste drücken
 - Signalton bestätigt die Änderung
 - [TASTE]
9. (⌘) Taste ca. 3 Sekunden lang drücken, um das Menü zu verlassen.

BESTÄTIGUNGSSIGNAL

1. (▲) Taste drücken
 - [TEL--BUCH]
2. (▼) Taste drücken
 - [MOBILTL]
3. (OK) Taste drücken
 - [LAUTST]
4. (▼) Taste fünfmal drücken
 - [TÖNE]
5. (OK) Taste drücken
 - [TASTE]
6. (▼) Taste drücken
 - [BESTÄTIG]
7. (OK) Taste drücken
 - [EIN]
8. (▲) Taste drücken
 - [AUS]
9. (OK) Taste drücken
 - Signalton bestätigt die Änderung
 - [BESTÄTIG]
10. (⌘) Taste ca. 3 Sekunden lang drücken, um das Menü zu verlassen.

AKKULEERSTANDSWARNSIGNAL

1. (▲) Taste drücken
 - [TEL--BUCH]
2. (▼) Taste drücken
 - [MOBILTTL]
3. (OK) Taste drücken
 - [LAUTST]
4. (▼) Taste fünfmal drücken
 - [TÖNE]
5. (OK) Taste drücken
 - [TASTE]
6. (▼) Taste zweimal drücken
 - [AKKULEER]
7. (OK) Taste drücken
 - [EIN]
8. (▲) Taste drücken
 - [AUS]
9. (OK) Taste drücken
 - Signalton bestätigt die Änderung
 - [AKKULEER]
10. (☒) Taste ca. 3 Sekunden lang drücken, um das Menü zu verlassen.

FELDSTÄRKENWARNSIGNAL

1. (▲) Taste drücken
 - [TEL--BUCH]
2. (▼) Taste drücken
 - [MOBILTTL]
3. (OK) Taste drücken
 - [LAUTST]
4. (▼) Taste fünfmal drücken
 - [TÖNE]
5. (OK) Taste drücken
 - [TASTE]
6. (▼) Taste dreimal drücken
 - [FELDSTÄR]
7. (OK) Taste drücken
 - [EIN]
8. (▲) Taste drücken
 - [AUS]
9. (OK) Taste drücken
 - Signalton bestätigt die Änderung
 - [FELDSTÄR]
10. (☒) Taste ca. 3 Sekunden lang drücken, um das Menü zu verlassen.

GESPRÄCHSZEITANZEIGE

Sie können beim Mobilteil die Gesprächszeitanzeige im Display des Mobilteils ausschalten.

1. (▲) Taste drücken
 - [TEL--BUCH]
2. (▼) Taste drücken
 - [MOBILTL]
3. (OK) Taste drücken
 - [LAUTST]
4. (▼) Taste sechsmal drücken
 - [TIMER]
5. (OK) Taste drücken
 - [EIN]
6. (▲) Taste drücken
 - [AUS]
7. (OK) Taste drücken
 - Signalton bestätigt die Änderung
 - [TIMER]
8. (⌘) Taste ca. 3 Sekunden lang drücken, um das Menü zu verlassen.

AUTOMATISCHE ANRUFANNAHME

Sie können beim Mobilteil die automatische Anrufannahme ausschalten. Bei einem Anruf schaltet diese Funktion das Mobilteil, bei Entnahme aus der Basisstation, ein.

1. (▲) Taste drücken
 - [TEL--BUCH]
2. (▼) Taste drücken
 - [MOBILTL]
3. (OK) Taste drücken
 - [LAUTST]
4. (▼) Taste siebenmal drücken
 - [AUTOANTW]
5. (OK) Taste drücken
 - [EIN]
6. (▲) Taste drücken
 - [AUS]
7. (OK) Taste drücken
 - Signalton bestätigt die Änderung
 - [AUTOANTW]
8. (⌘) Taste ca. 3 Sekunden lang drücken, um das Menü zu verlassen.

ANRUFLERLISTE

Das Telefon speichert die 20 letzten Rufnummern oder Namen der Anrufe. Damit die Namen angezeigt werden, muss der Teilnehmer in dem Telefonbuch gespeichert worden sein.

Dieser Menüpunkt funktioniert nur bei aktivierter Übertragung der Rufnummer (CLIP-Funktion). Bitte informieren Sie sich bei Ihrem Netzbetreiber (z.B. Telekom).

Wenn im Telefonhörer das Symbol [📞] und /oder an der Basisstation die Höreranzeige blinkt, ist ein Anruf in Abwesenheit eingegangen.

ANRUFLERLISTE AUFRUFEN

1. Das [📞] Symbol im Mobilteil und/oder die Höreranzeige an der Basisstation blinkt.
2. (▼) Taste einmal drücken.
 - [RUFNUMMER]
3. (▼) Taste drücken um weitere Rufnummern anzeigen zu lassen.
 - [RUFNUMMER]
4. (⌂) Taste drücken, um das Menü zu verlassen.

Sie können einzelne Rufnummern durch einfaches Betätigen der **(OK)** Taste löschen.

ANRUFLERLISTE LÖSCHEN

1. (▲) Taste drücken
 - [TEL--BUCH]
2. (▼) Taste drücken
 - [MOBILTL]
3. **(OK)** Taste drücken
 - [LAUTST]
4. (▼) Taste drücken
 - [LÖ ANRLI]
5. **(OK)** Taste drücken
 - [BESTÄTIG]
6. **(OK)** Taste drücken
 - Signalton bestätigt die Änderung
 - [LÖ ANRLI]
7. (⌂) Taste ca. 3 Sekunden lang drücken, um das Menü zu verlassen.

TASTENSPERRE

Sie können die Tasten des Telefons gegen unbeabsichtigte Benutzung sperren.

1. (▲) Taste drücken
 - [TEL--Buch]
2. (▼) Taste fünfmal drücken
 - [TAST AUS]
3. (OK) Taste drücken
 - [AUS]
4. (▼) Taste drücken
 - [EIN]
5. (OK) Taste drücken
 - Signalton bestätigt die Änderung

Das Schlüsselsymbol im Display zeigt Ihnen die Tastensperre an.

Zum Entsperren gehen Sie wie folgt vor:

1. (▲) Taste drücken
 - [TAST AUS]
2. (OK) Taste drücken
 - [EIN]
3. (▲) Taste drücken
 - [AUS]
4. (OK) Taste drücken
 - Signalton bestätigt die Änderung

Die Tastensperre ist aufgehoben.

MENÜSPRACHE EINSTELLEN

Sie können die Menüsprache des Mobilteils in Englisch ändern.

1. (▲) Taste drücken
 - [TEL--BUCH]
2. (▼) Taste siebenmal drücken
 - [SPRACHE]
3. (OK) Taste drücken
 - [DEUTSCH]
4. (▼) Taste drücken
 - [ENGLISH]
5. (OK) Taste drücken
 - Signalton bestätigt die Änderung

Jetzt ist die Sprache des Menüs Englisch.

Sie wollen die Menüsprache des Mobilteils wieder in Deutsch ändern.

1. (▲) Taste drücken
 - [PHONEBK]

2. (▼) Taste siebenmal drücken
 - [LANGUAGE]
3. (OK) Taste drücken
 - [ENGLISH]
4. (▼) Taste drücken
 - [DEUTSCH]
5. (OK) Taste drücken
 - Signalton bestätigt die Änderung

RUFTONLAUTSTÄRKE DER BASISSTATION

Sie können die Ruftonlautstärke der Basisstation ändern.

1. (▲) Taste drücken
 - [TEL--BUCH]
2. (▼) Taste zweimal drücken
 - [BASIS]
3. (OK) Taste drücken
 - [UNGESCH]
4. (OK) Taste drücken
 - [LAUTST]
5. (OK) Taste drücken

Jetzt können Sie die Ruftonlautstärke in 5 Stufen einstellen oder bei der Anzeige [TON AUS] ganz abstellen.
6. (OK) Taste drücken
 - [LAUTST]
7. (⌘) Taste ca. 3 Sekunden lang drücken, um das Menü zu verlassen.

RUFTONMELODIE DER BASISSTATION

Sie können den Ruftonmelodie in der Basisstation ändern.

1. (▲) Taste drücken
 - [TEL--BUCH]
2. (▼) Taste zweimal drücken
 - [BASIS]
3. (OK) Taste drücken
 - [UNGESCH]
4. (OK) Taste drücken
 - [LAUTST]
5. (▼) Taste drücken
 - [MELODIE]
6. (OK) Taste drücken

Jetzt können Sie die zwischen 10 verschiedenen Ruftonmelodien auswählen.
7. (OK) Taste drücken
 - [MELODIE]
8. (⌘) Taste ca. 3 Sekunden lang drücken, um das Menü zu verlassen.

VORRANG

Sie können die Klingelreihenfolge von Basisstation und den Mobilteilen ändern oder zeitlich einstellen.

1. (▲) Taste drücken
 - [TEL--BUCH]
2. (▼) Taste zweimal drücken
 - [BASIS]
3. (OK) Taste drücken
 - [UNGESCH]
4. (OK) Taste drücken
 - [LAUTST]
5. (▼) Taste zweimal drücken
 - [VORRANG]
6. (OK) Taste drücken
 - [AUS]
7. (▼) Taste drücken
 - [EIN]
 - [EINSTLG]
8. (OK) Taste drücken
 - [BASIS]
9. (▼) Taste drücken
 - [MOBILTL1]
 - [MOBILTL2]
 - [MOBILTL3]
 - [MOBILTL4]
 - [MOBILTL5]

Sie können hier die Reihenfolge der klingelnden Geräte vorbestimmen, in der die Geräte klingeln sollen. Wählen Sie das Gerät aus.

10. (OK) Taste drücken
 - [ANZ RUFE1]
11. (▼) Taste drücken
 - [ANZ RUFE2]
 - [ANZ RUFE3]
 - [ANZ RUFE4]
 - [ANZ RUFE5]
 - [ANZ RUFE6]
 - [ANZ RUFE7]
 - [ANZ RUFE8]
 - [ANZ RUFE9]

Sie können hier die Zeit einstellen, nach der jedes Gerät klingeln soll.

12. (OK) Taste drücken
 - [VORRANG]
13. (%) Taste ca. 3 Sekunden lang drücken, um das Menü zu verlassen.

WAHLSPERRE

Sie können das Mobilteil für einen bestimmten Einwahlbereich sperren.

Bitte beachten!

Auch bei einer eingeschalteten Wahlsperrung sind die festeinprogrammierten Notrufnummern **110** und **112** freigeschaltet und können im Notfall gewählt werden.

1. (▲) Taste drücken
 - [TEL--BUCH]
2. (▼) Taste zweimal drücken
 - [BASIS]
3. (OK) Taste drücken
 - [UNGESCH]
4. (▼) Taste drücken
 - [PINGESCH]
5. (OK) Taste drücken
 - [PIN]
6. 0000 und (OK) Taste drücken
 - [WAHLSPER]
7. (OK) Taste drücken
 - [MOBILTL1]
8. (▼) Taste drücken, es erscheinen nacheinander
 - [MOBILTL2]
 - [MOBILTL3]
 - [MOBILTL4]
 - [MOBILTL5]

Zu sperrendes Gerät auswählen.

9. (OK) Taste drücken
 - [AUS] - alle Wahlsperrungen sind aus.
 - [INTERN] - nur Interngespräche möglich.
 - [LOKAL] - Vorwahl eingeben, nur Gespräche in dem eingegebenen Vorwahlbereich sind möglich.
 - [NATIONAL] - nur nationale Gespräche möglich.
 - [BEREICH] - es kann ein bestimmter Bereich gesperrt werden (z.B. 0180 / 0190 Telefonnummern)
10. (OK) Taste drücken
 - Ein Signalton bestätigt die Änderung
11. (☒) Taste ca. 3 Sekunden lang drücken, um das Menü zu verlassen.

NEBENSTELLENANLAGEN

Wenn Sie bei Ihrer Nebenstelle zur Amtsholung eine Nummer vorab oder eine Pause wählen müssen, können Sie hier die entsprechende Nummer der Nebenstelle oder Pause programmieren. Sie können bis zu zwei Nebenstellen einstellen oder eine Pause von 1 Sekunde , 3 Sekunden und 5 Sekunden wählen.

1. (▲) Taste drücken
 - [TEL--BUCH]
2. (▼) Taste zweimal drücken
 - [BASIS]
3. (OK) Taste drücken
 - [UNGESCH]
4. (▼) Taste drücken
 - [PINGESCH]
5. (OK) Taste drücken
 - [PIN]
6. 0000 und (OK) Taste drücken
 - [WAHLSPER]
7. (▼) Taste zweimal drücken
 - [NSTANL]
8. (OK) Taste drücken
 - [NSTANL1]
9. (▼) Taste drücken, es erscheint nacheinander
 - [NSTANL2]
 - [PAUSE]

Entsprechende Nebenstelle oder Pause Funktion auswählen.

10. (OK) Taste drücken
 - [NSTANL1] - Nummer zur Amtsholung eingeben (z.B. 0)
 - [NSTANL2] - Nummer zur Amtsholung eingeben (z.B. 0)
 - [PAUSE] - Wahlpause von 1 Sekunde , 3 Sekunden und 5 Sekunden eingeben.
11. (OK) Taste drücken
 - Ein Signalton bestätigt die Änderung
12. (⌘) Taste ca. 3 Sekunden lang drücken, um das Menü zu verlassen.

Wahlpausen von 1 Sekunde, 3 Sekunden und 5 Sekunden werden nur bei älteren Nebenstellenanlagen benötigt.
Bitte beachten Sie die Bedienungsanleitung Ihrer Nebenstellenanlage.

RESET

Sie können das Gerät in den Auslieferungszustand zurücksetzen.

1. (**▲**) Taste drücken
 - [TEL--BUCH]
2. (**▼**) Taste zweimal drücken
 - [BASIS]
3. (**OK**) Taste drücken
 - [UNGESCH]
4. (**▼**) Taste drücken
 - [PINGESCH]
5. (**OK**) Taste drücken
 - [PIN]
6. 0000 und (**OK**) Taste drücken
 - [WAHLSPER]
7. (**▼**) Taste fünfmal drücken
 - [RÜCKSETZ]
8. (**OK**) Taste drücken
 - [BESTÄTIG]
9. (**OK**) Taste drücken
 - Ein Signalton bestätigt die Änderung

Mobilteil und Basisstation sind in den Auslieferungszustand zurückversetzt. Ausgenommen ist der Mobilteilname und das gespeicherte Telefonbuch.

Auslieferungszustand:

Ruftonlautstärke	5
Ext. Rufmelodie	1
Int. Rufmelodie	5
Raumüberwachung	Aus
Gesprächdaueranzeige	An
Tastentöne	Alle an
Automatische Anrufannahme	An
Tastensperre	Aus
Telefonbuch	Keine Änderung
Anruferliste	Gelöscht
HEADSET Lautstärke	3
Mobilteilname	Keine Änderung

WAHL UND ANMELDEN AN DER BASISSTATION

Sie wollen das mitgelieferte Mobilteil oder ein im Handel erworbenes GAP-kompatibles Mobilteil an einer anderen Basisstation anmelden.

WAHL DER BASISSTATION

1. (▲) Taste drücken
 - [TEL--BUCH]
2. (▼) Taste dreimal drücken
 - [BAS WAHL]
3. (OK) Taste drücken
 - [BS 1 2 3 4]
4. Eine Basis auswählen durch Drücken der Nummerntasten (**1 bis 4**)
 - (Basisstation 1 = 1 usw.)
 - Ein Signalton bestätigt die Änderung

Das Mobilteil speichert die gewählte Basisstation.

ANMELDEN AN DER BASISSTATION

- Drücken Sie als erstes die (☎) PAGE Taste der Basisstation, an dem Sie das Mobilteil anmelden möchten, bis ein langer Piepston erklingt.
1. Nehmen Sie jetzt das Mobilteil zur Hand.
 2. (▲) Taste drücken
 - [TEL--BUCH]
 3. (▼) Taste sechsmal drücken
 - [ANMELDEN]
 4. (OK) Taste drücken
 - [BS 1 2 3 4]
 5. Eine Basis auswählen durch Drücken der Nummerntasten (**1 bis 4**)
(Basisstation 1 = 1 usw.)
 - [PIN]
 6. PIN 0000 und (OK)Taste drücken
 - [SUCHE BS1] - [SUCHE BS4] je nach Wahl der Basisstation

Jetzt sucht sich das Mobilteil die gewählte Basisstation.

- Zwei kurze Signaltöne bestätigen die Anmeldung.

FLASHZEIT

Analoge Telefone mit MFV (Mehrfrequenzwahlverfahren) benötigen z.B. für TK-Anlagen eine Flashtaste (R-Taste). Diese R-Taste hat eine fest eingestellte Zeit von 250 ms, die sich nicht ändern lässt.

WAHLVERFAHREN ÄNDERN

Unter bestimmten Umständen (z.B. bestimmten TK-Anlagen) müssen Sie gegebenenfalls das Wahlverfahren von TONWAHLVERFAHREN (Mehrfrequenzverfahren - MFV) auf IMPULSWAHLVERFAHREN (IWV) wechseln.

1. (▲) Taste drücken
 - [TEL--BUCH]
2. (▼) Taste zweimal drücken
 - [BASIS]
3. (OK) Taste drücken
 - [UNGESCH]
4. (▼) Taste drücken
 - [PINGESCH]
5. (OK) Taste drücken
 - [PIN]
6. 0000 und (OK) Taste drücken
 - [WAHLSPER]
7. (▼) Taste fünfmal drücken
 - [WAHLVERF]
8. (OK) Taste drücken
 - [MFV]
9. (▼) Taste einmal drücken
 - [IMPULS]
10. Mit (OK) Taste bestätigen

DEN PIN-CODE ÄNDERN

Sie können den voreingestellten Pin-Code 0000 ändern.

1. (▲) Taste drücken
 - [TEL--BUCH]
2. (▼) Taste zweimal drücken
 - [BASIS]
3. (OK) Taste drücken
 - [UNGESCH]
4. (▼) Taste drücken
 - [PINGESCH]
5. (OK) Taste drücken
 - [PIN]
6. 0000 und (OK) Taste drücken
 - [WAHLSPER]
7. (▼) Taste einmal drücken (OK) Taste bestätigen
 - [PIN CODE]
8. (OK) Taste drücken
 - [NEUER PIN]
9. Neuen PIN eingeben (vierstellig) und mit der (OK) Taste bestätigen.
 - [WIEDERH]
10. Neuen PIN erneut eingeben und mit der (OK) Taste bestätigen.
 - [PIN CODE]
 - Ein Signalton bestätigt die Änderung
11. (⏏) Taste dreimal drücken, um das Menü zu verlassen.

ANRUFBEANTWORTER

Den in der Basisstation eingebauten Digitalen Anrufbeantworter können Sie mit dem Mobilteil bedienen. Dazu benutzen Sie die Nummerntasten des Mobilteils. Hier wird unter anderem Beschrieben wie Sie Ihre persönlichen Einstellungen vornehmen können.

EINSCHALTEN

1. **(OK)** Taste drücken
 - [ANRBEANT]
2. Drücken Sie nun die Taste **(8)**
 - Ein Signalton bestätigt das Einschalten und im Display erscheint
 - [AB EIN]

AUSSCHALTEN

1. **(OK)** Taste drücken
 - [ANRBEANT]
2. Drücken Sie nun die Taste **(8)**
 - Ein Signalton bestätigt das Einschalten und im Display erscheint
 - [AB AUS]

ANSAGETEXTE

Sie können Ihre persönlichen Ansagetexte aufsprechen oder die vorhandenen Texte benutzen.

Bitte beachten Sie, dass bei der Aufnahme eines persönlichen Textes der vorhandene Text überspielt wird!

Es gibt zwei unterschiedliche Ansagetexte:

Ansagetext 1 [HÖRERSG1]

Dieser Text ist für die normale Anrufbeantwortung (Aufnahme-Modus). Der Anrufer hat die Möglichkeit, eine Nachricht zu hinterlassen.

Ansagetext 2 [HÖRERSG2]

Dieser Text ermöglicht Anrufern, eine aufgezeichnete Nachricht abzuhören, jedoch ohne Möglichkeit, eine Nachricht zu hinterlassen (Nur-Beantwortungs-Modus)

z.B. bei längerer Abwesenheit, ohne die Möglichkeit, den Anrufbeantworter abzuhören.

ABHÖREN

Ansagetext 1

1. **(OK)** Taste drücken
 - [ANRBEANT]
2. Drücken Sie nun die Taste **(6)** und Taste **(1)**
 - Die Ansage wird abgespielt
3. Mit der Taste **(5)** können Sie die Ansage beenden.

Ansagetext 2

1. **(OK)** Taste drücken
 - [ANRBEANT]
2. Drücken Sie nun die Taste **(6)** und Taste **(2)**
 - Die Ansage wird abgespielt
3. Mit der Taste **(5)** können Sie die Ansage beenden.

AUFNAHME

Ansagetext 1

1. **(OK)** Taste drücken
 - [ANRBEANT]
2. Drücken Sie nun die Taste **(9)** und Taste **(1)**
 - [AUFNASG1]
 - Sprechen Sie nach dem Signalton Ihren Text (Länge max. 30 Sek.) auf
3. Mit der Taste **(5)** können Sie die Ansage beenden
 - [HÖRERSG1]
 - Der Ansagetext wird zur Kontrolle noch mal abgespielt
 - [STOP]

Ansagetext 2

1. **(OK)** Taste drücken
 - [ANRBEANT]
2. Drücken Sie nun die Taste **(9)** und Taste **(2)**
 - [AUFNASG2]
 - Sprechen Sie nach dem Signalton Ihren Text (Länge max. 60 Sek.) auf
3. Mit der Taste **(5)** können Sie die Ansage beenden
 - [HÖRERSG2]
 - Der Ansagetext wird zur Kontrolle noch mal abgespielt
 - [STOP]

ANSAGETEXTAUSWAHL

Ansagetext 1

1. **(OK)** Taste drücken
 - [ANRBEANT]
2. Drücken Sie nun die Taste **(7)** und Taste **(1)**
 - [MIT AUFZ]

Ansagetext 2

1. **(OK)** Taste drücken
 - [ANRBEANT]
2. Drücken Sie nun die Taste **(7)** und Taste **(2)**
 - [NUR ANSG]

NACHRICHTEN

Alle eingegangenen Nachrichten können Sie mit dem Mobilteil abrufen.

ABSPIELEN

1. **(OK)** Taste drücken
 - [ANRBEANT]
 2. Drücken Sie nun die Taste **(2)**
 - Die Nachrichten werden nacheinander abgespielt!
 3. Drücken Sie die Taste **(1)**
 - Eine vorherige Nachricht wird abgespielt!
 4. Drücken Sie nun die Taste **(3)**
 - Die nächste Nachricht wird abgespielt!
- Nach Abspielen der letzten Nachricht erscheint im Display
 - [STOP]

MEMO

Sie können den Anrufbeantworter auch als Diktiergerät benutzen und kurze Memos aufsprechen und wieder abspielen.

AUFNAHME

1. **(OK)** Taste drücken
 - [ANRBEANT]
2. Drücken Sie nun die Taste **(4)** und die Taste **(2)**
 - [AUFN INF]
 - Sie können nach dem Signalton die Memo aufsprechen
3. Mit der Taste **(5)** können Sie die Aufnahme beenden
 - [STOP]

ABSPIELEN

1. **(OK)** Taste drücken
 - [ANRBEANT]
2. Drücken Sie nun die Taste **(4)** und die Taste **(1)**
 - [HÖRE INF]

LÖSCHEN

Sie können die aktuelle und alle eingegangenen Nachrichten löschen.

AKTUELLE NACHRICHT LÖSCHEN

1. **(OK)** Taste drücken
 - [ANRBEANT]
2. Drücken Sie nun die Taste **(0)**
 - Mit der **(OK)** Taste bestätigen

ALLE NACHRICHTEN LÖSCHEN

1. **(OK)** Taste drücken
 - [ANRBEANT]
2. Drücken Sie nun die Taste **(9)** und die Taste **(0)**
 - Mit der **(OK)** Taste bestätigen

RAUMÜBERWACHUNG, BABYFON

Sie wollen das Mobilteil zur Raumüberwachung oder als Babyfon benutzen.

1. (▲) Taste drücken
 - [TEL--BUCH]
2. (▼) Taste viermal drücken
 - [RAUMÜBWA]
3. (OK) Taste drücken
 - [AUS]
4. Jetzt können Sie mit der (▼) Taste die Raumüberwachung EIN oder AUS schalten.
5. (OK) Taste drücken

Bei eingeschalteter Raumüberwachung blinkt [RAUMÜBWA] im Display.

Dieses Mobilteil legen Sie in den zu überwachenden Raum. Mit dem zweiten Mobilteil stellen Sie jetzt eine Interngespräch-Verbindung her. Jetzt werden die Geräusche aus dem zu überwachenden Raum auf das zweite Mobilteil übertragen .

Um die Raumüberwachung wieder auszuschalten gehen Sie wie folgt vor:

1. (▲) Taste drücken
 - [RAUMÜBWA]
2. (OK) Taste drücken
 - [EIN]
3. (▲) Taste drücken
 - [AUS]
4. (OK) Taste drücken
 - Ein Signalton bestätigt die Änderung

TECHNISCHE DATEN

Standard:	DECT / GAP ca. 300 Meter Reichweite
Netzteil:	Eingang: 230 V ~ 50 Hz Ausgang 1: 7 V ~ 150 mA Ausgang 2: 7 V = 300 mA
Akkus: Ladezeit:	2 x 2x Ni-Mh 1,2V 750mAh Typ R03 / LR03 / AAA ca. 16 Stunden bei vollständiger Entladung
Bereitschaftszustand: Gesprächsdauer:	ca. 200 Stunden ca. 15 Stunden

Technische Änderungen vorbehalten!

CE 0700

KONFORMITÄTSINFORMATION

Dieses Telefon ist für den Betrieb an analogen Telefonnetzen (TAE-F Dose) in Deutschland geprüft und entspricht der europäischen Richtlinie für Funkanlagen und Telekommunikationseinrichtungen (R&TTE 1999/5/EG).

STICHWORTVERZEICHNIS

Alphanumerisches Display

Anzeigeeinheit, die nicht nur Nummern, sondern auch Buchstaben und weitere Zeichen darstellen kann.

Anrufen während eines Gesprächs

siehe Makeln.

Anruferliste

Komfortable Telefone und die Rufnummernbox 1 bieten die Möglichkeit, Anrufwünsche während der Abwesenheit zu speichern. Notwendig: die Übermittlung der Rufnummer des Anrufers (CLIP).

Anzeige der Rufnummer des Anrufers

siehe CLIP.

CEPT

Abkürzung für Conférence Européenne des Administrations des Postes et des Télécommunications. Frühere Konferenz der europäischen Post- und Fernmeldeverwaltungen.

CLIP

Abkürzung für Calling Line Identification Presentation. Anzeige der Rufnummer des Anrufers. Unterstützung durch das Endgerät notwendig.

DECT

Abkürzung für Digital European Cordless Telecommunication. Europäischer Standard für schnurlose digitale Telefone und schnurlose Telekommunikationsanlagen. Zwischen mehreren Handgeräten können kostenfreie interne Gespräche geführt werden. Ein weiterer Vorteil ist die erhöhte Abhörsicherheit.

Freisprechen

Ermöglicht freihändiges Telefonieren bei Telefonen mit eingebautem Mikrofon und Lautsprecher.

GAP

Abkürzung für Generic Access Profile. Funkprotokoll, über das schnurlose Telefone in DECT-Systemen mit der Basisstation Kontakt halten. Handgeräte in GAP-Technologie können herstellerunabhängig an allen Feststationen mit GAP-Schnittstelle betrieben werden. Die Übertragungsrate beträgt 9.600 bit/s.

Headset

Kombination aus Kopfhörer und Mikrofon als nützliche Hilfe für alle, die viel telefonieren müssen und dabei die Hände für Notizen frei haben wollen.

Hook-Flash

siehe R-Taste.

Hörerlautstärke

Funktionstaste zur Regelung der Lautstärke im Telefonhörer.

Intergespräche

Kostenfreie Verbindung zwischen Endgeräten einer Telekommunikationsanlage.

Internrufton

Besondere Signalisierung an Telekommunikationsanlagen zur Unterscheidung von Intern- und Externanrufen.

Komfortleistungen

Leistungsmerkmale des T-Net der TELEKOM wie Anzeige der Rufnummer des Anrufers, Rückruf bei Besetzt, Anrufweilerschaltung, veränderbare Anschluss-Sperre, veränderbare Rufnummernsperre, Verbindung ohne Wahl und Übermittlung von Tarifinformationen. Die Verfügbarkeit ist abhängig vom Standard der angeschlossenen Endgeräte.

Makeln

Komfortleistung im T-Net, im T-ISDN und bei Telekommunikationsanlagen. Makeln erlaubt es, zwischen zwei externen bzw. internen Gesprächspartnern hin- und herzuschalten, ohne dass der wartende Teilnehmer mithören kann. Unterstützung durch das Endgerät (R-Taste) erforderlich.

MFV

Abkürzung für Mehrfrequenzwahlverfahren. Signalisierungsverfahren im T-Net. Dabei werden die Wählsignale als Kombination von Tönen übertragen (Tonwahl). Mit MFV lassen sich auch Informationen z.B. zu Cityruf übertragen oder Anrufbeantworter fernabfragen. Zur Nutzung der Komfortleistungen im T-Net wird zusätzlich die R-Taste mit Hook-Flash benötigt.

Mikrofonstummschaltung

Taste zum Abschalten des Mikrofons. Der Gesprächspartner am Telefon kann dann die im Raum geführten Rückfragen nicht mithören.

Multi-Link-Funktion

An einer Feststation können mehrere schnurlose Handgeräte innerhalb des Aktionsradius an verschiedenen Orten eingesetzt werden.

Paging

Bei schnurlosen Telefonen wird ein akustisches Signal von der Feststation zum Handgerät gesendet. Innerhalb der Reichweite der Telefone können mit dieser Funktion z.B. verlegte Geräte gesucht werden.

PIN

Abkürzung für persönliche Identifikationsnummer. Dient als Schutz vor unberechtigter Benutzung.

R-Taste

Telefone, die mit der R-Taste (Rückfragetaste) ausgestattet sind, eignen sich auch für den Anschluss an Telekommunikationsanlagen. Bei modernen Telefonen löst die R-Taste die Hook-Flash-Funktion aus. Sie ist für die Nutzung der Komfortleistungen im T-Net wie Rückfragen/Makeln und Dreierkonferenz erforderlich.

TAE

Abkürzung für Telekommunikationsanschlusseinheit. In Deutschland übliche Steckdosen zum Anschluss analoger Telekommunikationsgeräte an das T-Net. Bei den TAE-Steckern und TAE-Steckdosen wird zwischen F- und N-Codierung unterschieden. F-Codierung: F bedeutet Fernsprechen. Diese Stecker sind an Telefonen angebracht. N-Codierung: N bedeutet Nichtfernsprechen. Diese Stecker sind an Zusatzgeräten wie z.B. Faxgeräten, Modems und Anrufbeantwortern angebracht. Es stehen verschiedene Ausführungen zur Verfügung. Am häufigsten findet die Dreifach-TAE (NFN) Anwendung, an der ein Telefon und zwei Zusatzgeräte angeschlossen werden können.

Tonwahl

siehe MFV.

T-Net

Das digitale Telefonnetz der Deutschen Telekom zum Anschluss analoger Endgeräte.

Zugangscode

siehe PIN.

FEHLERBESEITIGUNG

Kein Telefongespräch möglich

- Telefonleitung nicht korrekt angeschlossen oder öffentliches Telefonnetz gestört
- Steckernetzteil nicht eingesteckt oder Stromausfall
- Akku leer oder defekt
- zu weit von Basisstation entfernt

Verbindung verrauscht, leise

- schlechte Leitungsqualität
- Störsender in der Nähe
- Hörerlautstärke zu leise eingestellt
- zu weit von der Basisstation entfernt

Verbindung abgehackt, fällt aus

- Störquelle in der Nähe
- zu weit von der Basisstation entfernt
- falscher Aufstellungsort der Basisstation

Keine Wahl möglich

- Wahlverfahren falsch eingestellt
- Sperre aktiv

Keine Amtsholung an einer Nebenstellenanlage

- Amtskennziffer programmieren
- Sperre aktiv

System reagiert nicht mehr oder befindet sich in einem undefinierbaren Zustand

- Zurücksetzen auf Auslieferungszustand
- Akku kurz aus Mobilteil entnehmen
- Basisstation kurz vom Stromnetz trennen

|

|

—

—

—

|

|

—